

4. 元件尺寸

所有尺寸均以mm为单位, 保留变更权!

4.1. 基型 (插装阀)

CDK 3, CDK 32, 和 CDK 35

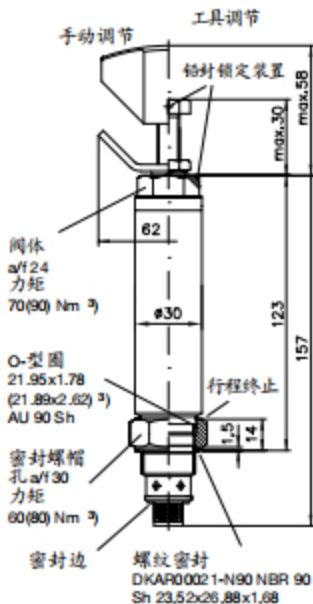

安装孔

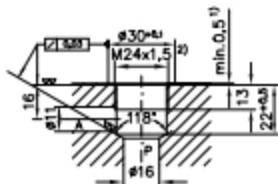

- 1) 如果A口的压力超过 100bar, 需要扩孔以得到良好的密封!
- 2) 螺纹锥孔最大 $\varnothing 2.4 \pm 0.2$
- 3) 括号中的力矩数字适用于 CDK3-08 型阀

压力调节

代码	Δp /转 (bar/转)
08	37
1	25
2	16
5	10

安装注意事项

螺纹旋入和保障

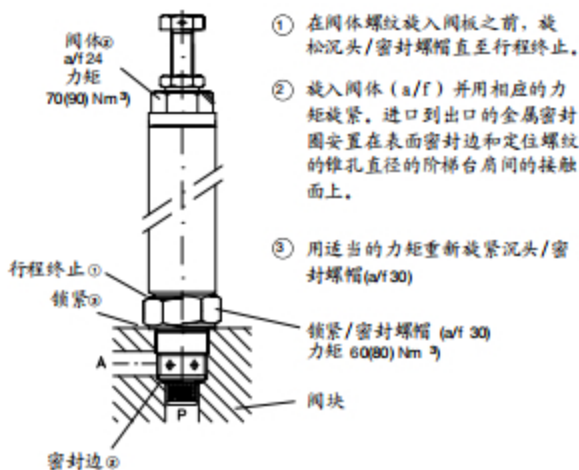

- ① 在阀体螺纹旋入阀块之前, 旋松沉头/密封螺帽直至行程终止。
- ② 旋入阀体 (a/f) 并用相应的力矩旋紧, 进口到出口的金属密封圈安置在表面密封边和定位螺纹的锥孔直径的阶梯台肩间的接触面上。
- ③ 用适当的力矩重新旋紧沉头/密封螺帽 (a/f 30)

螺堵

如果需要, 可以用螺堵封闭阀块中的安装孔, 例如, 如果统一制造的阀块应该装上螺堵, 带或不带插装阀取决于应用。

油路开通

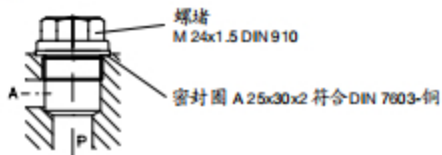

油路封闭

